

GUIA DE MENJADORES PER A OCELLS

Programa finançat per:



Continguts elaborats per:



Institut Català d'Ornitologia

Coordinació:



Programa



INTRODUCCIÓ

Amb l'arribada del fred, alguns petits ocells que durant la primavera i l'estiu mengen principalment insectes veuen com la seva font d'aliment preferida es fa cada cop més escassa. Molts d'ells canvien els seus hàbits alimentaris, tot esdevenint consumidors d'una gran varietat d'aliments d'origen vegetal, principalment fruits i llavors.

A més, milers d'ocells que viuen a països més freds del centre i nord d'Europa, en no trobar prou menjar, venen a passar l'hivern a casa nostra per tal de poder sobreviure, de manera que a l'hivern les poblacions de molts

ocells passen a multiplicar-se diverses vegades.

Durant els mesos més freds ens trobem, per tant, en una situació en què hi ha moltíssims ocells afamats i molt poc menjar disponible.

La construcció i instal·lació d'una menjadora per a ocells és una eina fantàstica per tal d'oferir-los aliment en una època de l'any en què tenen dificultats per trobar-ne, per un costat, i per mirar de conèixer quines són les espècies que viuen al voltant nostre, per l'altre.

Fora de l'època freda, oferir menjar als ocells també és

útil perquè els serveix com a complement de la seva dieta, però hem de saber que els nostres esforços destinats a atraure'ls no estaran tan ben recompensats. Tot ornitòleg de jardí sap que la temporada alta de les menjadores és l'hivern i que les temperatures glacials són les seves grans aliades.

La menjadora

Hi ha moltíssims tipus de menjadores per triar, algunes de les quals es construeixen a partir de materials de reciclatge. A continuació us proposem algunes de les menjadores més habituals i que tenen més èxit entre els ocells.



Menjadora de taula

Aquest model de menjadora és potser el més adequat per instal·lar a un centre educatiu ja que la seva grandària el fa òptim per acollir força ocells alhora. És un tipus de menjadora que serveix per a moltes espècies, tant per a les que prefereixen anar pels arbres com per a les que els agrada més estar al terra.

Quins són els candidats?

Mallerengues, pit-rojos, merles, pardals, picots, picasoques blaus, tallarols i pràcticament qualsevol ocell poden ser usuaris d'aquest tipus de menjadora. Dependrà principalment del menjar que els posem.

Material

- Un rectangle de fusta de 50 x 30 x 1 cm per a la base de la taula.

- Dos rectangles de fusta de 40 x 30 x 1 cm per a la teulada.
- Dos triangles de fusta de 50 x 27 x 27 cm per als escaires superiors.
- Dos rectangles de fusta de 52 x 5 x 1 cm per a les vores de la taula.
- Dos rectangles de fusta de 30 x 5 x 1 cm per a les vores de la taula.
- Quatre llistons de 25 x 2 x 2 cm per als pilars verticals.
- Una estaca de fusta de 150 cm d'alçada per clavar a terra.
- Dos escaires metàl·lics per fixar la menjadora a l'estaca.
- Cola blanca de fuster.
- Cargols galvanitzats o inoxidable per a fusta.
- Tornavis.
- Oli de llinosa o vernís per a exteriors.
- Rodet o paletina.

Construcció

1. Aplicarem l'oli de llinosa o

el vernís a totes les peces de fusta. En cas que calgui, hi donarem una segona capa un cop la primera estigui seca.

2. Fixarem al perímetre de la taula, amb cargols i/o cola, els rectangles que faran de vora. Això evitarà que el menjar caigui a terra quan faci una mica de vent.
3. Fixarem amb cargols i/o cola els pilars verticals, un a cada vèrtex de la taula.
4. Seguidament encolarem els triangles que fan d'escaire a la part superior dels pilars verticals de forma que ens serveixin de base a l'hora de fixar la teulada.
5. Fixarem i/o encolarem les dues peces que fan de teulada de manera que quedi ben centrada. Podem rematar l'aresta superior amb una mica de massilla.
6. Finalment unirem la menjadora a l'estaca mitjançant els dos escaires metàl·lics.

Es pot construir una menjadora de safata plenament operativa sense el sostre. Això en simplificaria la realització i facilitaria la visió des del punt d'observació. Ara bé, el sostre evita que el menjar es mulli o s'humitegi i dificulta l'accés dels coloms a l'aliment.

En cas que a l'hora de clavar l'estaca per fixar-hi la menjadora ens trobem amb un substrat massa dur o massa tou caldrà afegir-hi tres o quatre tensors per evitar que se'ns tombi.

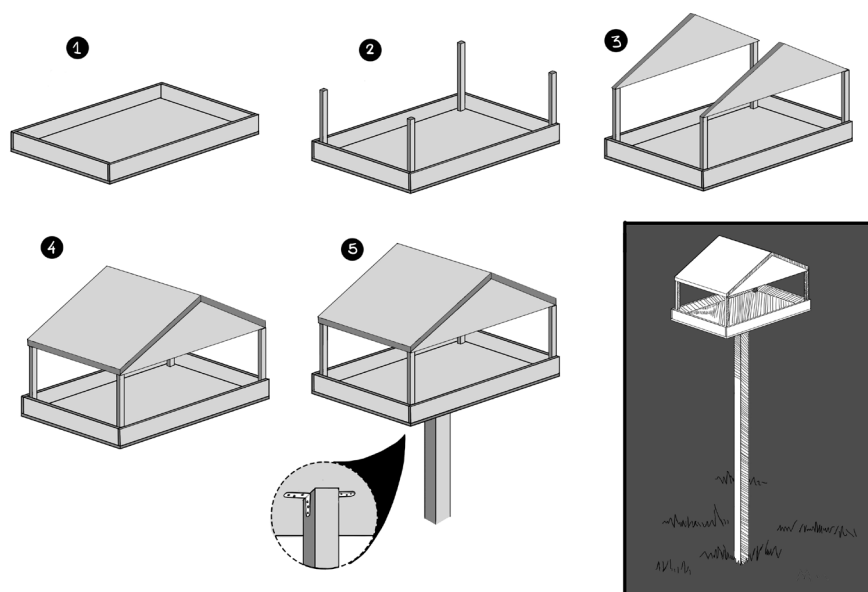

Menjadora de taula

Menjadora tubular

Ideal per penjar als arbres i de construcció molt senzilla. En aquest tipus de menjadora cal utilitzar llavors petites que no obstrueixin l'orifici de sortida. Servirà sobretot per a ocells granívors que no tenen inconvenient a estar penjats sense tocar terra.

Quins són els candidats?

Cadernerres, lluers, gafarrons i pinsans, a més d'altres fringíl·lids, poden utilitzar aquesta menjadora de llavors. També poden aparèixer les sempiternes mallerengues, tot i que el seu aliment preferit és el que conté molt de greix.

Material

- Una ampolla de plàstic de 1,5 o 2 litres.
- Dues culleres de fusta de mànec llarg.
- Cordill.
- Tisoires.

Construcció

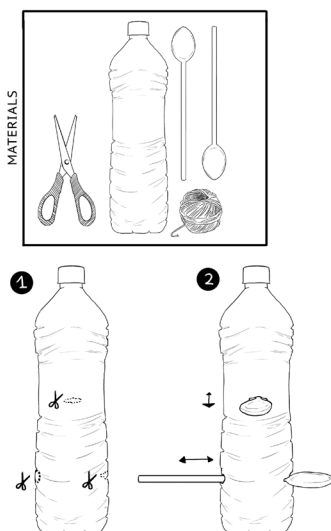

Menjadora tubular

1. En primer lloc farem un forat en algun punt de la meitat inferior de l'ampolla per tal que hi passi el mànec de la cullera.
2. Tot seguit en farem un altre just a davant. D'aquesta manera la cullera travessarà l'ampolla fins que la part ampla faci de topall.
3. Per últim eixemplarem el forat que correspon a la part ampla amb un tall vertical que permeti que les llavors vagin caient i es dipositin a la concavitat de la cullera de fusta.
4. Repetirem aquesta operació per a la segona cullera procurant que quedi situada perpendicularment a la primera.
5. Finalment, foradarem el tap i hi passarem un cordill per poder penjar la menjadora.

La menjadora tubular s'ha d'omplir de llavors petites — negrilló, escaiola, mill o cànem— perquè no obstrueixin l'orifici. És important calcular bé la mida i forma dels orificis perquè deixin caure el gra a mesura que els ocells el vagin consumint.

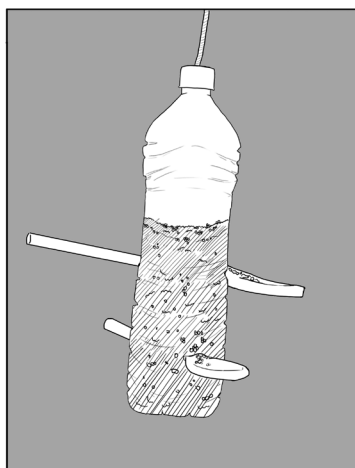

Menjadora de llauna

Una altra opció senzilla és la menjadora de llauna, que utilitza materials de reciclatge i que és ideal per penjar als arbres. En realitat, és com una menjadora de taula, però més fàcil de fer i molt més barata, així que els ocells que hi vindran seran, si fa no fa, els mateixos. Això sí, és menys probable que faci joc amb el vostre mobiliari de jardí o amb l'entorn de l'escola per la qual cosa seria aconsellable que us esmercéssiu en la seva decoració. Pel que fa als ocells, per molt creatius que sigueu i per molt cridaners que siguin els colors amb què la pinteu, no us preocupeu, si el menjar els agrada, la menjadora els agradarà.

Quins són els candidats?

Serán els mateixos que teníem a la menjadora de taula; allò que influirà majoritàriament serà el tipus de menjar que hi posem.

Material

- Una llauna d'alumini. Cal anar amb compte que les vores no tallin.
- Pintura. Assegureu-vos que no pugui ser nociva per als ocells.
- Una veta aproximadament d'1 metre.
- Tisoires.
- Cola.

Construcció

1. Cal netejar bé l'interior de la llauna i assegurar-nos que no hi hagi vores tallants.
2. Decorarem l'exterior de la llauna amb pintura que no sigui nociva per als ocells.

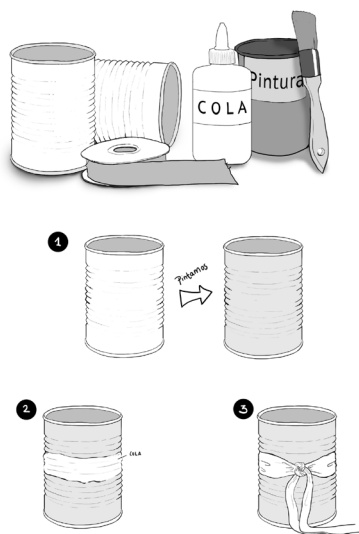

Menjadora de llauna

3. Farem una llaçada al voltant de la llauna i l'enganxarem amb cola.
4. Amb la resta de la veta penjarem la menjadora a un arbre.

Per pintar les menjadores de llauna hem d'usar pintures que no continguin plom o d'altres tipus de metalls pesants que serien nocius per als ocells en cas que n'ingerissin algun fragment, per petit que fos.

Les vores tallants de la llauna es poden rematar fàcilment picant-les amb un martellet o aixafant-les amb unes tenalles.

Boles de greix

Aquest és un recurs excel·lent per alimentar els ocells a l'hivern, ja que els aporta molta energia i a més és força durador i fàcil de fer. De fet, les boles de greix són una autèntica bomba energètica que serà molt benvinguda per moltes espècies, que agrairan molt que les ajudem a passar

el fred de l'hivern amb aquesta menja deliciosa.

Quins són els candidats?

Les mallerengues, com és habitual, seran els principals clients per consumir l'alta concentració d'energia que proporciona aquest aliment. Pica-soques blau, picot garser gros i també pit-rojos o pardals afamats que, si bé prefereixen menjar tocant de peus a terra, la necessitat els pot impulsar a penjar-se en una bola de greix

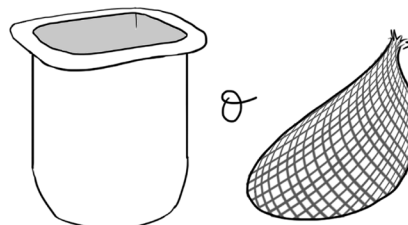
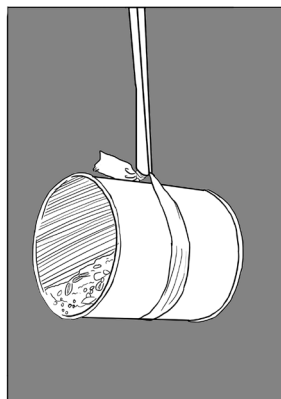

Ingredients Boles de greix

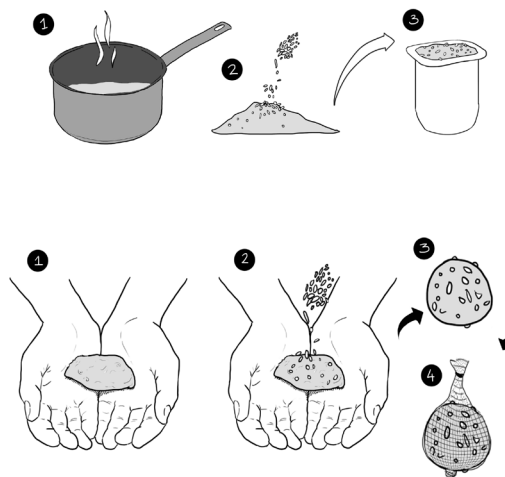

Boles de greix

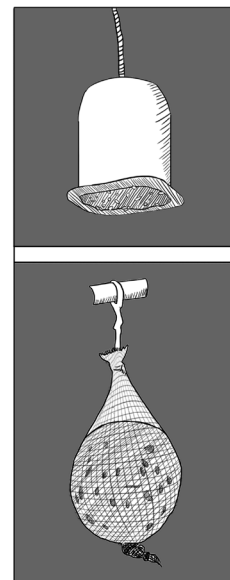

per sobreviure.

Ingredients

- Llar de porc (sagí)
- Llavors de tot tipus (sense torrar i sense sal!)
- Recipients per fer de motlle (envasos de iogurt o semblant) o una malla (de les de taronges, alls, etc.)
- Cordill

Procediment

1. Desfer el sagí escalfant-lo dins d'una cassola.
2. Un cop està estovat, cal barrejar-lo amb les llavors. Amb aquesta mescla omplirem els recipients i deixarem que se solidifiqui a mida que es vagi refredant. Aquest recipients penjats boca avall faran les delícies de, especialment, les mallerengues.
3. També podem optar per estovar el sagí escalfant-lo

amb les mans, barrejar-lo igualment amb les llavors i fer petites boles —de la mida d'una nou— que col·locarem, un cop fredes, dins de la malla.

Enfilall de Cacauets

És una solució senzillíssima i molt nutritiva per alimentar ocells que els agrada penjar-se cap per avall.

Quins són els candidats?

A qui li agrada menjar cap per avall? Òbviament, a les mallerengues! Servirà no només per atraure aquests ocells, sinó també per observar les seves habilitats fent equilibris i malabarismes mentre piquen amb passió la closca dels cacauets. Podreu escoltar el soroll dels cops que fan sobre la closca del cacauet

per trencar-la.

Material

- Cacauets amb closca (Sense torrar i sense sal!)
- Filferro més aviat gruixut
- Tenalles

Procediment

1. Tallem el filferro en trossos de 60 cm aproximadament.
2. Hi enfilem tants cacauets com puguem.
3. Amb l'ajut de les alicates dobleguem un dels extrems del filferro per poder-lo penjar.

A l'enfilall de cacauets se li pot donar forma de corona unint-ne els dos extrems. D'aquesta manera queda una mica més rígida i costa menys de penjar.

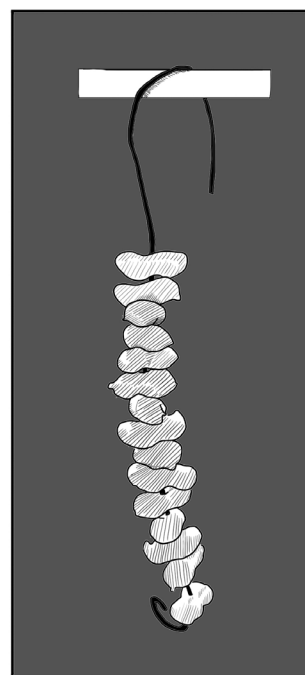
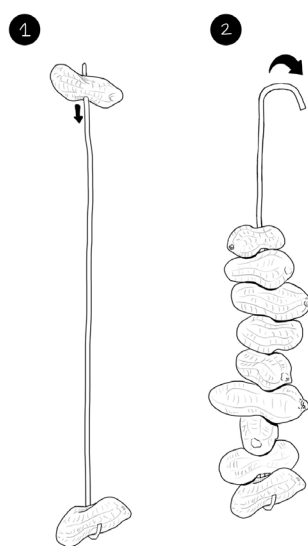
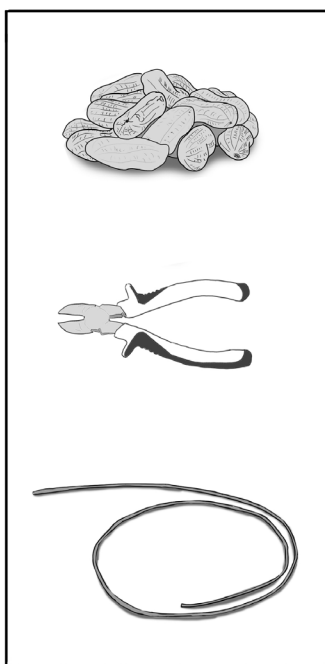

Enfilall de cacauets

El lloc

La menjadora s'ha de situar en un lloc tranquil, però que ens permeti la seva observació des d'una distància prudent. Com és fàcil suposar, el moviment de persones, vehicles, sorolls sobtats i similars, no ajuden a fer que el punt d'alimentació sigui atractiu.

La ubicació de la menjadora és important. Per una banda, és necessari que els ocells tinguin visibilitat per veure si se'ls acosta algun predator però, per l'altra, han de tenir arbres o arbustos a prop que els serveixin de cobertura ràpida per amagar-se en cas de perill. Per dir-ho gràficament, el pitjor lloc seria al bell mig d'una praderia com un camp de futbol –on la probabilitat que una mallerenga escapi a l'atac d'un esparver és propera a zero– i el millor lloc, en canvi, seria a la vora d'un prat petit amb cobertura d'arbustos a menys d'un metre i amb branques d'arbre caient prop de la menjadora.

En un primer moment pot ser que als ocells els costi apropar-se a la menjadora, per la qual cosa pot ser una bona idea situar-la, al començament, a prop dels arbres o arbustos que fan servir habitualment per, posteriorment, col·locar-la al lloc que més ens convingui. No desespereu si durant el primer hivern sembli que els ocells ni l'ensumin. És possible que la temporada següent, per contra, es converteixi en el punt de trobada de tota l'avifauna del barri.

Un cop la menjadora estigui a ple funcionament, caldrà abastir-la diàriament durant els mesos de fred i això implicarà comprar força menjar. Hi

ha establiments que venen llavors en sacs a l'engròs. A la llarga val la pena comprar-les en aquest format.

És important instal·lar-la a recer dels vents dominants, tant pel benestar dels ocells com per evitar que les llavors voleïn.

Els depredadors són un factor important a la vida dels ocells. No podem controlar la presència dels depredadors salvatges (el més interessat en menjadores d'ocells sol ser l'esparver) però sí els domèstics, principalment els gats. Ens hem d'assegurar que no hi hagi gats propers o guardar el nostre dintre de casa. Els gats tenen un irresistible instint natural per caçar ocells i aquests ho saben millor que ningú, així que la presència de gats per si sola, farà que s'hi acostin menys ocells del normal encara que els gats no arribin a caçar-los.

El menjar

La regla general és que qualsevol aliment que hi posem ha de ser **sense sal i sense torrar**.

Els més adients són:

- Llavors: negrelló, escaiola, mill, pipes negres, cànem, etc.
- Fruita: poma.
- Fruits secs: cacauets –tant pelats com amb closca–, nous, panses.
- Boles de llar.
- Altres: trossets de formatge, molles de pa (no mullat).
- Aigua. Sobretot quan faci molt fred i els punts d'aigua habituals estiguin

gelats.

De la mateixa manera, hi ha alguns aliments que **NO** són adequats:

- Llavors o fruits secs salats o torrats.
- Barreja de llavors per a ocells de gàbia (tenen complements vitamínics que no convenen als ocells silvestres)

Recomanacions

- S'ha de començar a posar menjar durant la tardor, abans que els faci realment falta. Com ja hem dit, al principi, als ocells els costarà habitar-se a la menjadora i com més temps tinguin per fer-ho, millor.
- Els ocells no mengen allò que no coneixen. Cal, al començament, per tant, disposar de menjar conegut (fruits i baies dels arbres i arbustos del voltant).
- És bo seguir una rutina i ser constant. Cal evitar, sobretot, deixar d'alimentar els ocells a mig hivern, un cop ja s'hagin habituat a tenir una font d'aliment fixa.
- S'ha d'evitar l'excés de menjar. Es pot fer malbé i provocar infeccions.
- És convenient desinfectar periòdicament les menjadores per tal d'evitar malalties. Es pot usar qualsevol dels productes que es comercialitzen per netejar gàbies i, posteriorment, esbandir la gàbia i deixar-la assecar abans de tornar a utilitzar-la.

En la taula següent, podeu veure quines espècies podreu atraure segons l'aliment que hi poseu. Que tingueu sort!

Aliment	Espècie
Escaiola	Principalment pardals, pardal de bardissa, tórtora, verdums i pinsans.
Mill	Principalment pardals, pardal de bardissa, tórtora, verdums i pinsans.
Negrilló	Cadenera, gafarró. En zones d'alta muntanya, pardal d'ala blanca.
Cardina	Cadenera.
Nabina	Gafarró, lluer.
Blat de moro	Pardal, durbec, verdum, tórtora, tudó, colom, verdum.
Pipes grans	Durbec, verdum, pinsà.
Pipes petites	Pardal, pinsà, ocasionalment cadenera.
Cacauets sense closca	Mallerengues, pica-soques, picots, més ocasionalment, garsa, gaig.
Cacauets amb closca	Mallerengues, pica-soques, picots, més ocasionalment, garsa, gaig.
Boles de greix	Mallerengues, pica-soques, picots.
Pa, magdalenes	A més de granívors i mallerengues, pit-roig, cotxa fumada, pardal de bardissa.
Cucs de la farina	Pit-roig, cotxa fumada, cueretes, la majoria d'insectívors.
Fruita	Merles, tord, tallarol de casquet, estornell.

Textos: Xavier Riera i Abel Julien
Dibuixos: Laura Fraile
Disseny: Marina Cuito
Correcció lingüística: Eva Julien

Programa finançat per:



Continguts el·laborats per:



Coordinació:



Programa:

